

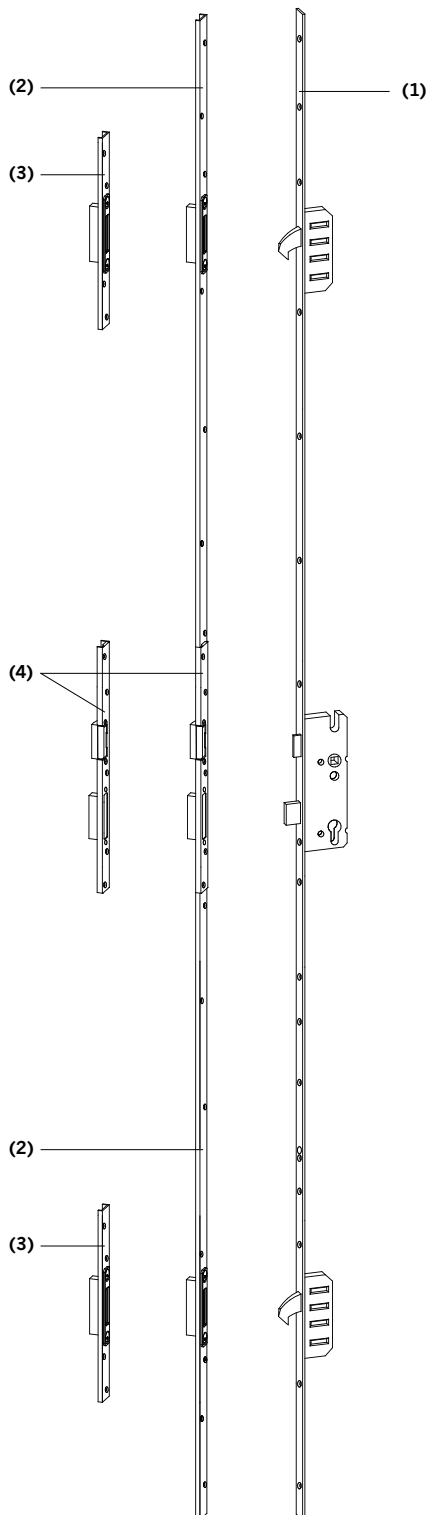

Ausschreibungstext panicLock M, Wechselfunktion E



3-fach Sicherheits-Tür-Verriegelung mit Schwenkriegeln und Antipanik-Öffnungsfunktion für Holz-, Kunststoff- und Aluminiumhaustüren

- mit 2 Schwenkriegeln, für 1-flügelige Türen bzw. 2-flügelige Türen mit festem Pfosten bzw. feststehendem Bedarfsflügel
- Öffnen der verriegelten Tür von innen über Türgriff, von außen per Schlüssel
- Im Panikfall einfaches Öffnen der Tür durch eine einzige Handbewegung:
EN 179: 2008-04 ___ Das Herunterdrücken des Türdrückers!
EN 1125: 2008-04 ___ Das Herunterdrücken der Griffstange!
- **ACHTUNG!** Nur Panik-Freilaufzylinder mit FZG-Antiblockade-Funktion und Schließbartstellung max. $\pm 30^\circ$ verwenden!
- Hauptriegel aus matt chromatierter Stahl
- Betätigung der Schwenkriegel über den Schließzylinder mit 1-touriger Verschlußauslegung
- Schlosskasten allseitig geschlossen, nach DIN 18251 abgestimmt auf alle gängigen Türschilder/-rosetten
- Dornmaß _____ mm, Abstandsmaß _____ mm, Nuss-Vierkant 9 mm, Stulpbreite _____ mm, Stulplänge _____ mm
- Einzelschließbleche (Garnitur Schließleisten/Schließleisten) mit integrierter Anpressdruckverstellung
- Falle/Riegel Schließblech mit einstellbarem Einsatzwinkel, Türöffner nachrüstbar
- Stulpbeschichtung in matt chromatiert mc/silberfarben (Korrosionsbeständigkeit nach DIN EN 1670 Klasse 5)
- Sicherheits-Tür-Verriegelung mit Schwenkriegeln nach DIN 18251-3, Klasse 3 (sicherheitsrelevante Merkmale)
- geprüft nach EN 179: 2008-04, in **Verbindung mit Griffen** der Firmen:
 - FSB (DO-Nr. 20.3.01, 20.3.02),
 - Hoppe (DO-Nr. 20.5.01, 20.5.02, 20.5.02-RD, 20.20.01, 20.20.02, 20.20.02-RD, 20.7.01, 20.7.02),
 - Glutz (DO-Nr. 20.21.01, 20.21.02),
 - Eco (DO-Nr. 20.1.01, 20.1.02)
 - Dieckmann (DO-Nr. 2.16),
 - Hewi (DO-Nr. 20.13.01, 20.13.02)
- geprüft nach EN 1125: 2008-04, in **Verbindung mit Stangenbeschlag** der Firma
 - FSB (DO-Nr. 30.09),
 - Eco (DO-Nr. 30.3)
- zugelassen für Feuerschutz-Türen

- (1) Sicherheits-Tür-Verriegelung (STV), mit 2 Schwenkriegeln zum optimalen Schutz vor Aushebelversuchen
- (2) Garnitur Schließleiste (meherteilig, bestehend aus Ober- und Unterteil) oder Schließleiste (einteilig)
- (3) Einzelschließblech
- (4) Falle/Riegel Schließblech



1

Ausschreibungstext panicLock AP3, Funktionen E / B / D

2

3

4

5

6

7

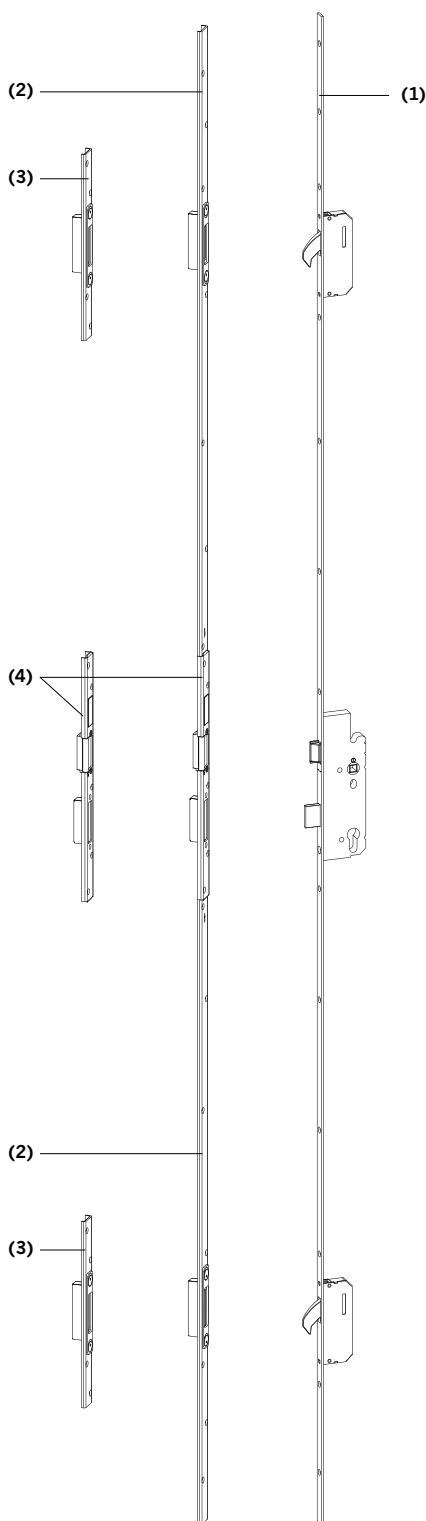

3-fach Sicherheits-Tür-Verriegelung mit Schwenkriegeln und Antipanik-Öffnungsfunktion für Holz-, Kunststoff- und Aluminiumhaustüren

- mit 2 Schwenkriegeln, für 1-flügelige Türen bzw. 2-flügelige Türen (Vollpanik)
- Öffnen der verriegelten Tür von innen über Türgriff, von außen per Schlüssel
- Im Panikfall einfaches Öffnen der Tür durch eine einzige Handbewegung:
EN 179: 2008-04 ___ Das Herunterdrücken des Türdrückers!
EN 1125: 2008-04 ___ Das Herunterdrücken der Griffstange!
- Vorgerichtet für den Einbau aller der DIN 18252 bzw. DIN EN 1303 entsprechenden Schließzylinder, optional für Schweizer Rundzylinder (KABA), Schließbartstellung $\pm 30^\circ$
- Betätigung der Schwenkriegel über den Schließzylinder mit 1-touriger Verschlußauslegung
- Schlosskasten allseitig geschlossen, nach DIN 18251 abgestimmt auf alle gängigen Türschilder/-rosetten
- Dornmaß _____ mm, Abstandsmaß _____ mm, Nuss-Vierkant 9 mm, Stulpbreite _____ mm, Stulplänge _____ mm
- Einzelschließbleche (Garnitur Schließbleisten/Schließbleisten) mit integrierter Anpressdruckverstellung für 1-flügelige Türen
- Falle/Riegel Schließblech mit einstellbarem Einsatzwinkel, Türöffner nachrüstbar
- Stulpbeschichtung in matt chromatiert mc/silberfarben (Korrosionsbeständigkeit nach DIN EN 1670 Klasse 5)
- Sicherheits-Tür-Verriegelung mit Schwenkriegeln nach DIN 18251-3, Klasse 3 (sicherheitsrelevante Merkmale)
- geprüft nach EN 179: 2008-04, in **Verbindung mit Griffen** der Firmen:
 - FSB (DO-Nr. 20.3.01, 20.3.02),
 - Hoppe (DO-Nr. 20.5.01, 20.5.02, 20.5.02-RD, 20.20.01, 20.20.02, 20.20.02-RD, 20.7.01, 20.7.02),
 - Glutz (DO-Nr. 20.21.01, 20.21.02),
 - Eco (DO-Nr. 20.1.01, 20.1.02)
 - Dieckmann (DO-Nr. 2.16),
 - Hewi (DO-Nr. 20.13.01, 20.13.02)
- geprüft nach EN 1125: 2008-04, in **Verbindung mit Stangenbeschlag** der Firma
 - FSB (DO-Nr. 30.09),
 - Eco (DO-Nr. 30.3)
- zugelassen für Feuerschutz-Türen

- (1) Sicherheits-Tür-Verriegelung (STV), mit 2 Schwenkriegeln zum optimalen Schutz vor Aushebelversuchen
- (2) Garnitur Schließbleiste (meherteilig, bestehend aus Ober- und Unterteil) oder Schließbleiste (einteilig)
- (3) Einzelschließblech
- (4) Falle/Riegel Schließblech